



GABINETE DO COMANDANTE DO EXÉRCITO

ASSESSORIA DE PESSOAL

Subassessoria 1.3 (Administração e Finanças)



(Em 17 JAN 2022)

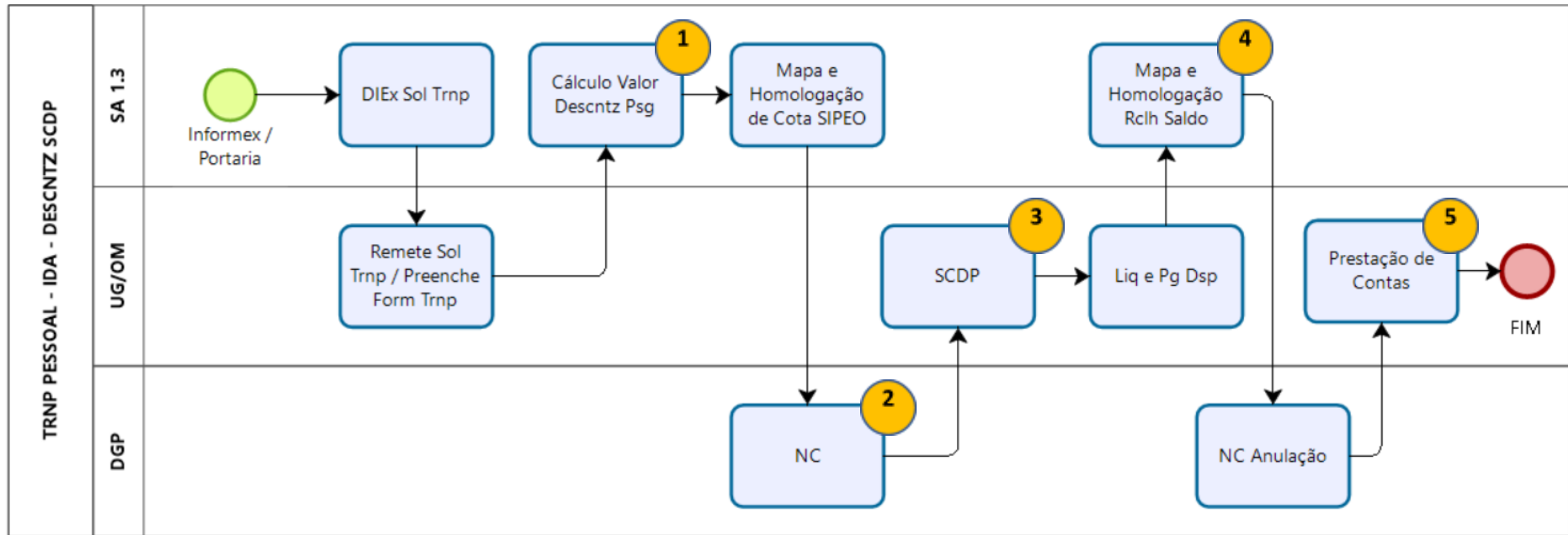

**RISCOS DO PROCESSO:**

<b>ATIVIDADE</b>	<b>RISCO</b>	<b>TRATAMENTO</b>
1 - Determinação do Valor a ser descentralizado	<b>R1:</b> valor calculado inferior ao selecionado no SCDP.	Estabelecer metodologia de cálculo para a modalidade Indnz.
2 - Descentralização orçamentária (NC)	<b>R2:</b> valor insuficiente para a aquisição da Psg.	Risco inerente. Tratamento reativo.
	<b>R3:</b> dificuldade de comunicação da UG com o Gab para complementação do valor.	Informar no campo "Obs" da NC: "em caso de complementação, enviar Msg para UGR 160508".
3 - Aquisição de Psg pela OM/UGE via SCDP	<b>R4:</b> UG não utiliza SCDP.	Antes de Sol Desctrlz à SPA, pesquisar se a UG utiliza o SCDP.
	<b>R5:</b> inviabilidade de inclusão Depn (servidor com matrícula SIAPE etc.).	Na Sol Trnp, o Mil deverá Info se existe Depn servidor público federal e a matrícula SIAPE. Em princípio, o processo retornará ao Gab para Indnz.
	<b>R6:</b> solicitação do militar para a aquisição em data diferente da do calendário.	Risco inerente a ser tratado pela Aut Competente da OM em autorizar a aquisição da Psg.
	<b>R7:</b> solicitação do militar para embarque de local diferente da sede.	Risco inerente a ser tratado pela Aut Competente da OM em autorizar a aquisição da Psg.
	<b>R8:</b> Depn embarcando em data diferente da do militar.	Na Sol Trnp, o Mil deverá informar a data de embarque do Depn. A emissão da Psg ficará a cargo do Gab, uma vez que o Mil foi desligado da OM.
4 - Recolhimento de saldo não utilizado	<b>R9:</b> existência de saldo não utilizado e permanecido com a UG.	Utilização de ferramenta de BI para o acompanhamento e controle dos Rcs descentralizados.
5 - Prestação de Contas	<b>R10:</b> De que a prestação de contas seja encaminhada para o lugar incorreto	Incluir orientação no documento que solicita a ST, para reforçar as orientações da página da A1.